

D ( 1 : 5 )

ISO 7380-1 - M12 x 25

DIN 603 - M10 x 90

A ( 1 : 5 )

DIN 603 - M10 x 120

ISO 7380-1 - M12 x 25

ISO 7380-1 - M12 x 60

ISO 7380-1 - M12 x 25

ISO 7380-1 - M12 x 25

DIN 934 - M10

A-8	Słup tylny lewy	Left back column	SP_ZL_005	1
A-7	Słup tylny prawy	Right back column	SP_ZL_004	1
A-6	Słup pośredni przedni	Middle column - front	SP_ZL_003	2
A-5	Słup pośredni tylny	Middle column - back	SP_ZL_002	1
24	Marka wieszaka TV	TV arm support	W_EL_01	1
C-2	Łącznik M10x90 (DIN 603)	M10x90 connector (DIN 603)	Łącznik M10_04	6
C-4	Łącznik M12x60 (ISO 7380)	M12x60 connector (ISO 7380)	Łącznik M12_03	4
C-3	Łącznik M12x25 (ISO 7380)	M12x25 connector (ISO 7380)	Łącznik M12	40
A-2	Rama dolna	Bottom frame	RD_ZL_005	1
A-3	Rama górna	Upper frame	RG_ZL_01_02	1
17	Słup przedni prawy	Right front column	SP_EL_001_MIR	1
A-4	Słup pośredni	Middle column	SP_ZL_001	2
16	Słup przedni lewy	Left front column	SP_EL_001	1
Nr	Nazwa rysunku	Drawing title	Numer części	Ilość szt.

A

2304

C

4681

3508

C ( 1 : 5 )

DIN 933 - M10 x 20

	Nr arkusza / Sheet nr	Ilość / Quantity	Materiał / Material	Masa / Weight	Podziałka / Scale
	1 / 14	1	S235	Nie dotyczy	1 : 25
	Nazwa rysunku / Drawing title	Nr elementu / Item nr	Numer rysunku / Drawing number	Data / Date	Arkusz / Sheet
Stalowa rama skręcana Bolted steel frame	<b>A-1</b>	RZ_ZL_001_03	21.11.2020	A3	
Production Model VER_2_Rev_3					

A ( 1 : 25 )

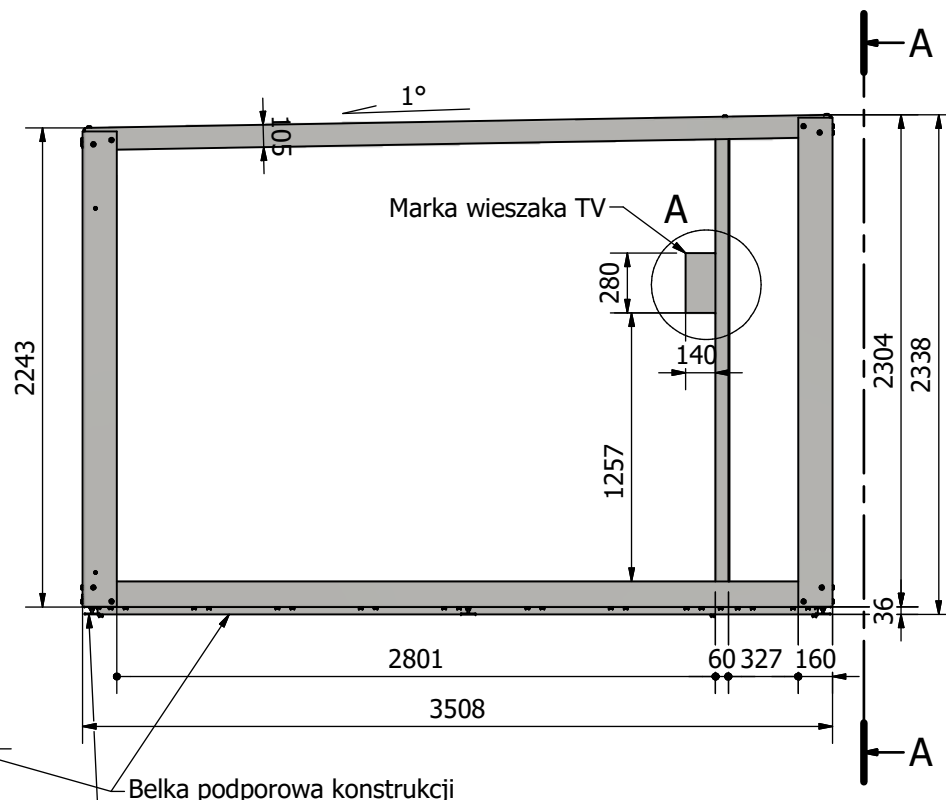
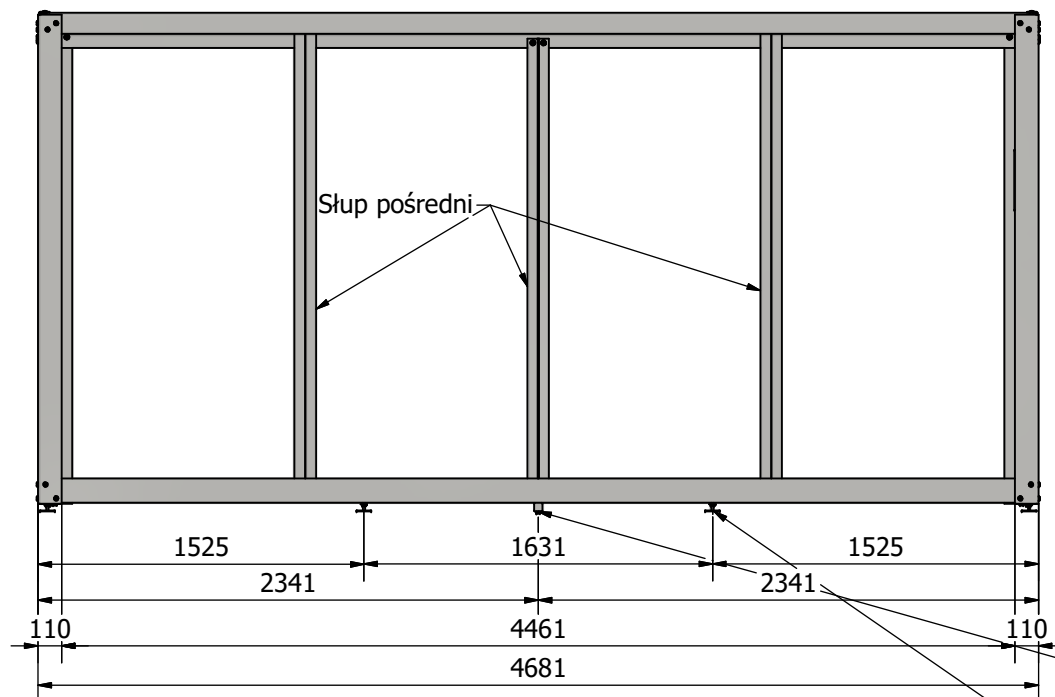

A ( 1 : 5 )

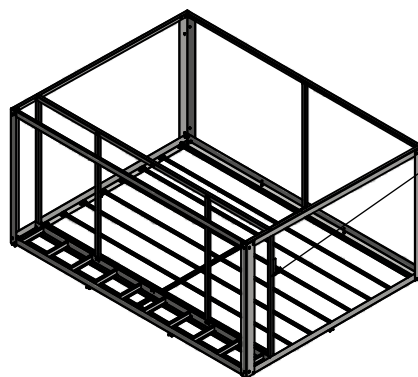
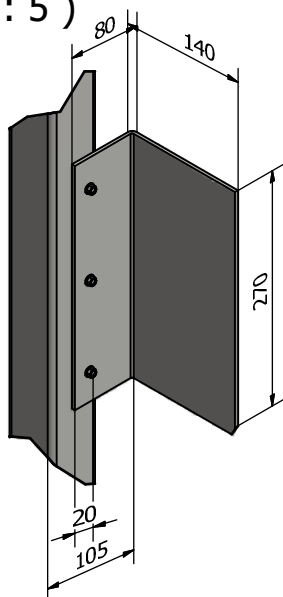

- Belka podporowa konstrukcji  
Przykręcana za pomocą wkrętów samowierzących do metalu 5,5x25mm  
Wykorzystując przygotowane otwory
- Stopy regulowane  
10 szt. na obiekt
- Słup, na którym  
należy zamontować markę

	Nr arkusza / Sheet nr	Ilość / Quantity	Materiał / Material	Masa / Weight	Podziałka / Scale
	2 / 14	1	S235	Nie dotyczy	1 : 25
Nazwa rysunku / Drawing title	Nr elementu / Item nr	Numer rysunku / Drawing number	Data / Date	Arkusz / Sheet	
Stalowa rama skręcana Bolted steel frame	<b>A-1</b>	RZ_ZL_001_03	21.11.2020	A3	
Production Model VER_2_Rev_3					

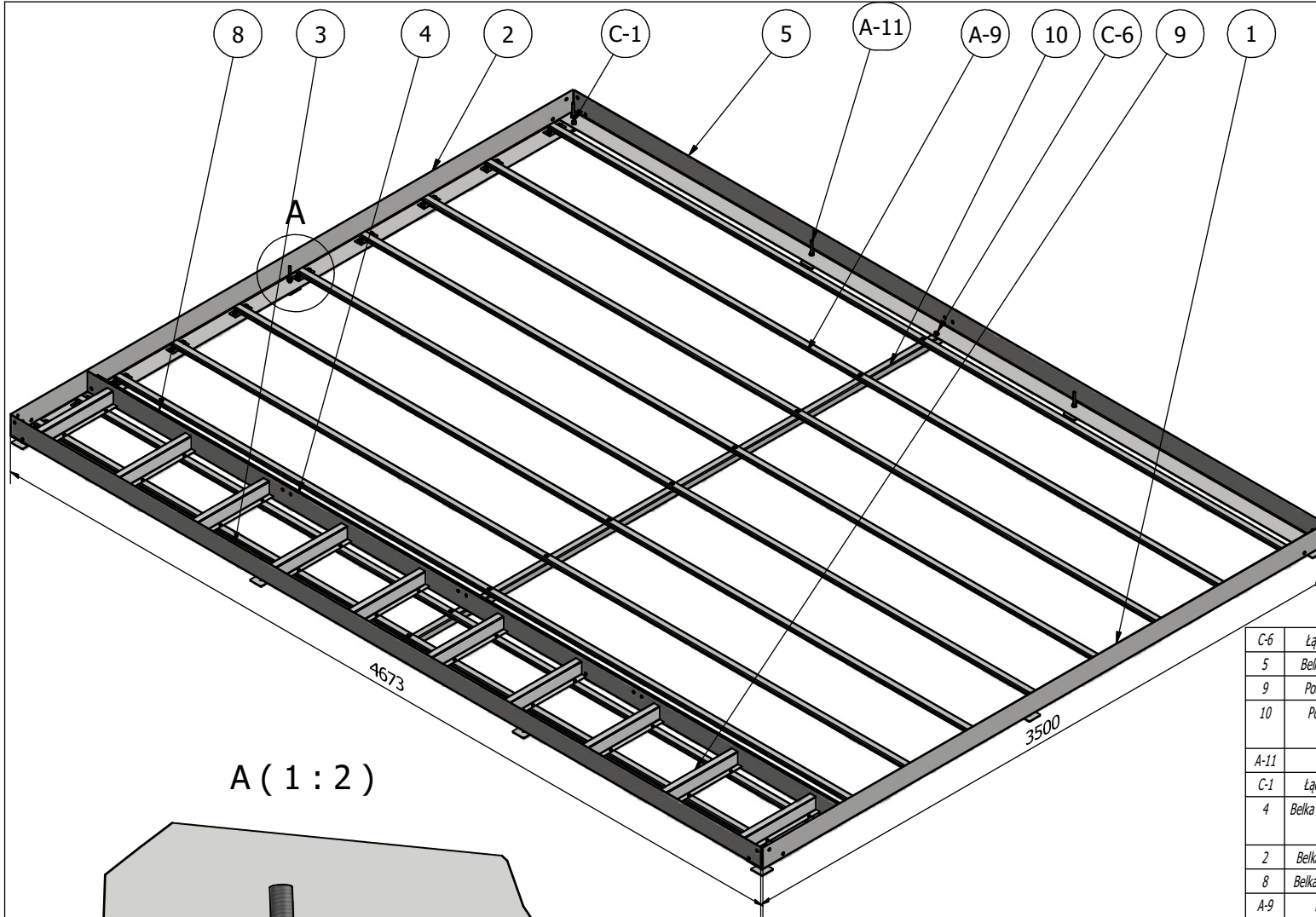

A (1:2)

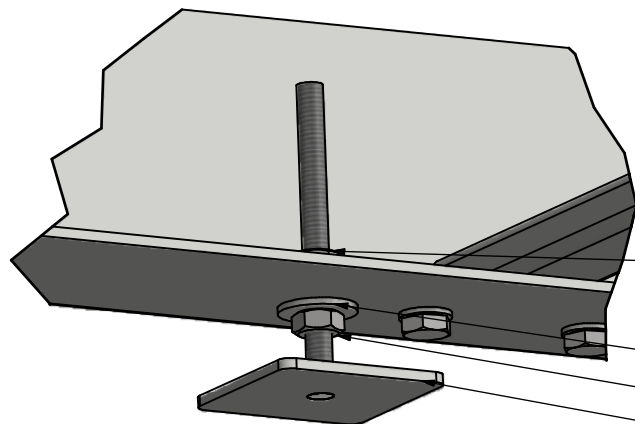

Nakrętka konstrująca

Podkładka powiększona

Nakrętka regulująca

Stopa regulowana

C-6	Łącznik M10x60 (DIN933)	M10x60 connector (DIN933)	Łącznik M10x60	3
5	Belka dolna podłużna - tylna	Bottom longitudinal beam - back	RD_EL_002_03	1
9	Podpora desek tarasowych	Decking board support	RD_EL_007	10
10	Podwalina belek dolnych podporowych	Flooring transverse supporting beam	RD_EL_008	1
A-11	Stopa regulowana	Adjustable support	PODPORA_ZL_02	10
C-1	Łącznik M10x20 (DIN 934)	M10x20 connector (DIN 934)	Łącznik M10x20	46
4	Belka dolna podłużna - środkowa	Bottom longitudinal beam - central	RD_EL_002_02	1
2	Belka dolna poprzeczna - lewa	Bottom transverse beam - left	RD_EL_001_MJR	1
8	Belka podpierające przeszklenie	Glazing support beam	RD_EL_005	1
A-9	Belka dolna podłużna podporowa podłogi	Bottom longitudinal beam - flooring support	RD_ZL_002	10
3	Belka dolna podłużna - przednia	Bottom longitudinal beam - front	RD_EL_002	1
1	Belka dolna poprzeczna - prawa	Bottom transverse beam - right	RD_EL_001	1
Nr	Nazwa rysunku	Drawing title	Numer części	Ilość szt.

	Nr arkusza / Sheet nr	Ilość / Quantity	Materiał / Material	Masa / Weight	Podziałka / Scale
	3 / 14	1	S235	Nie dotyczy	1 : 20
Nazwa rysunku / Drawing title		Nr elementu / Item nr	Numer rysunku / Drawing number	Data / Date	Arkusz / Sheet
Rama dolna / Bottom frame		<b>A-2</b>	RD_ZL_005	21.11.2020	A3
Production Model VER_2_Rev_3					

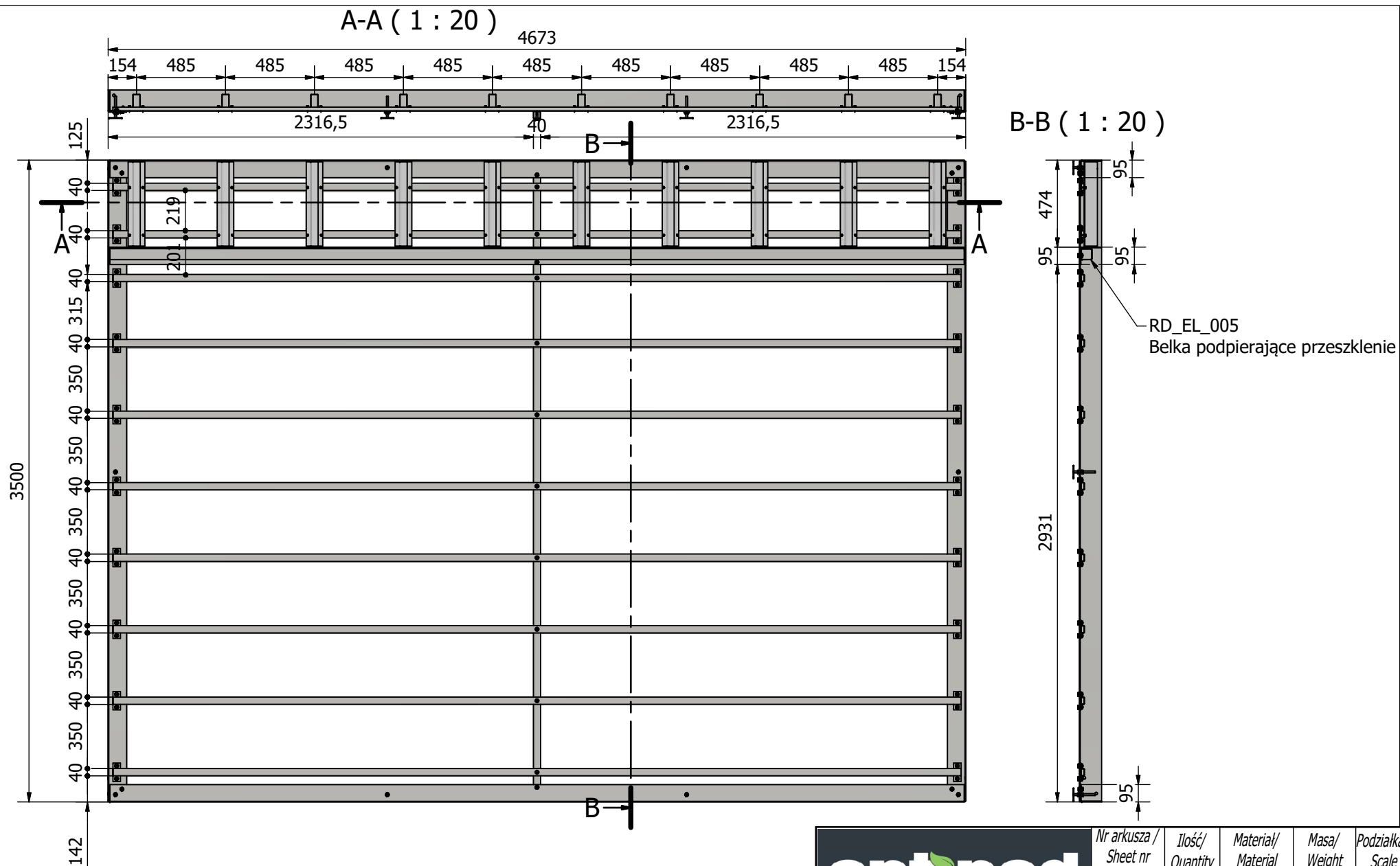

	Nr arkusza / Sheet nr	Ilość / Quantity	Materiał / Material	Masa / Weight	Podziałka / Scale
	4 / 14	1	S235	Nie dotyczy	1 : 20
	Nazwa rysunku / Drawing title Rama dolna Bottom frame	Nr elementu / Item nr <b>A-2</b>	Numer rysunku / Drawing number RD_ZL_005	Data / Date 21.11.2020	Arkusz / Sheet A3
Production Model VER_2_Rev_3					

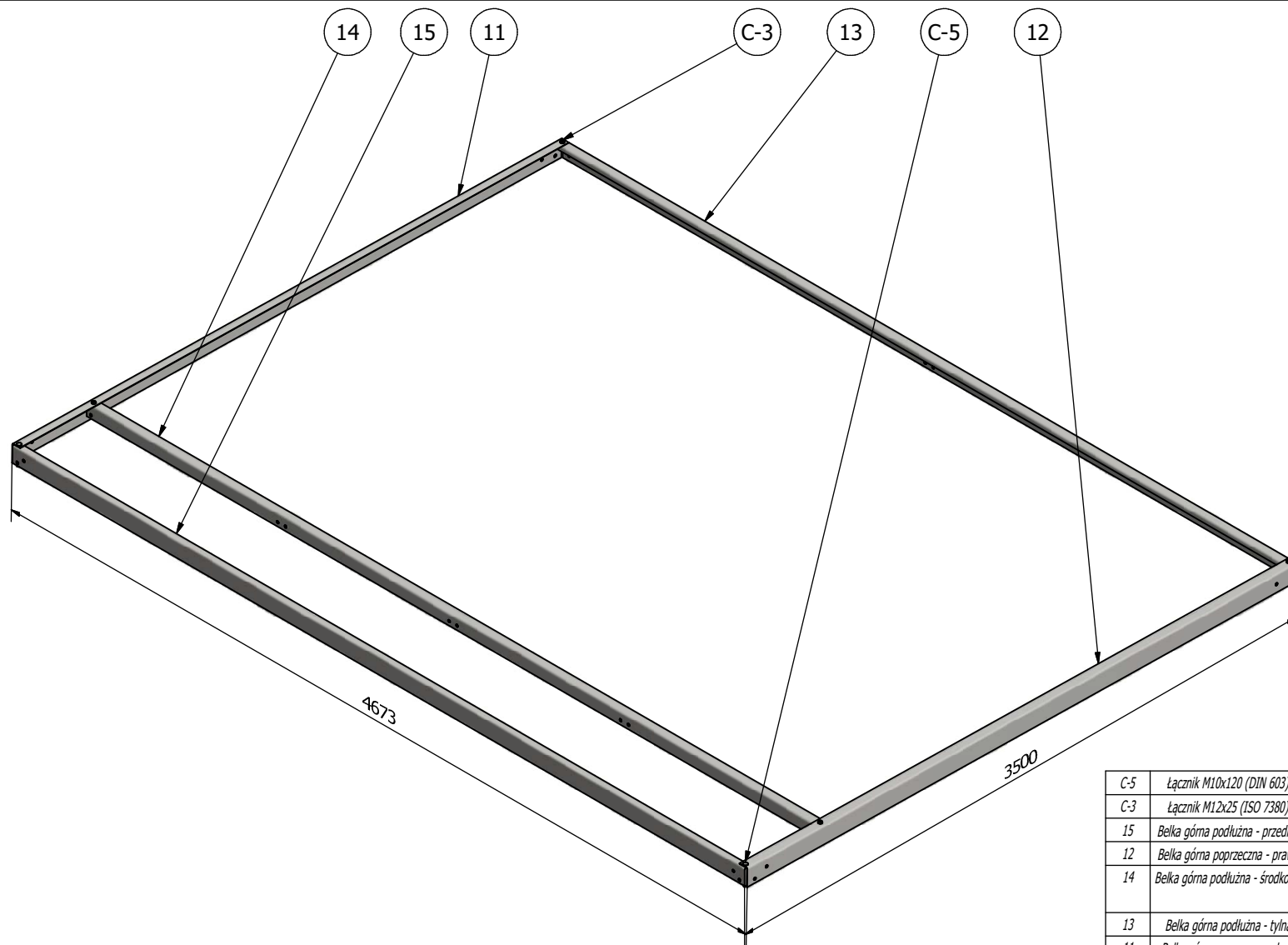

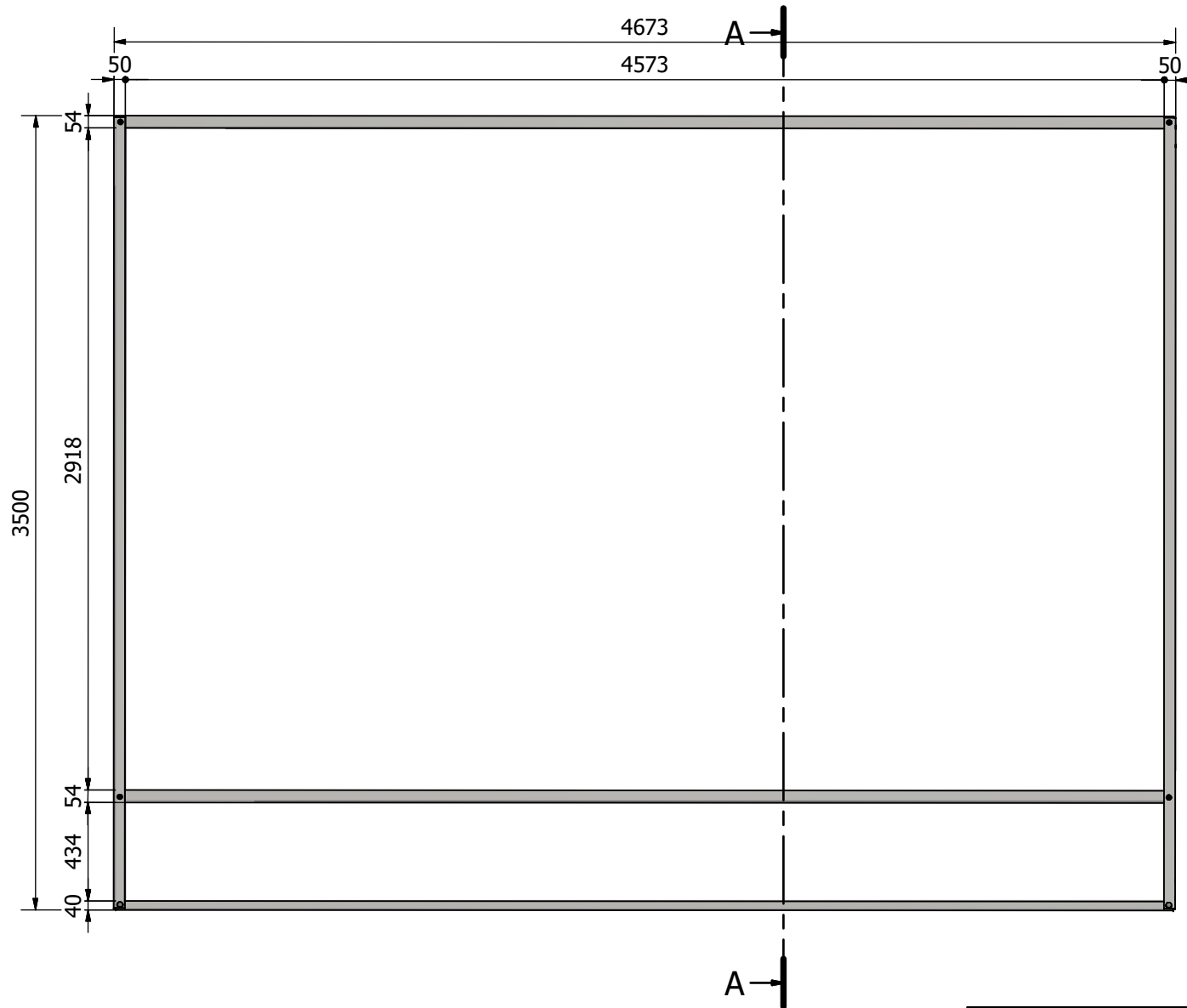

C-5	Łącznik M10x120 (DIN 603)	M10x120 connector (DIN 603)	Łącznik M10_02	2
C-3	Łącznik M12x25 (ISO 7380)	M12x25 connector (ISO 7380)	Łącznik M12	4
15	Belka górna podłużna - przednia	Upper longitudinal beam - front	RG_EL_005	1
12	Belka górna poprzeczna - prawa	Upper transverse beam - right	RG_EL_001_MIR	1
14	Belka górna podłużna - środkowa	Upper longitudinal beam - central	RG_EL_004	1
13	Belka górna podłużna - tylna	Upper longitudinal beam - back	RG_EL_003	1
11	Belka górna poprzeczna - lewa	Upper transverse beam - left	RG_EL_001	1
Nr	Nazwa rysunku	Drawing title	Numer części	Ilość szt.

	Nr arkusza / Sheet nr	Ilość / Quantity	Materiał / Material	Masa / Weight	Podziałka / Scale
	5 / 14	1	S235	Nie dotyczy	1 : 20
	Nazwa rysunku / Drawing title Rama górna Upper frame	Nr elementu / Item nr <b>A-3</b>	Numer rysunku / Drawing number RG_ZL_01_02	Data / Date 21.11.2020	Arkusz / Sheet A3
Production Model VER_2_Rev_3					

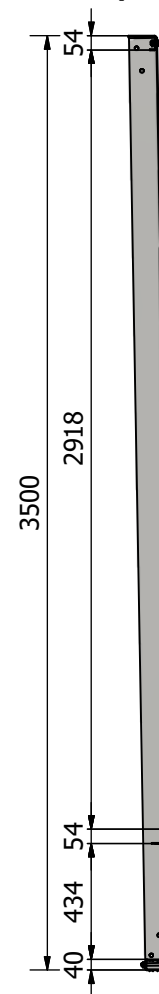

A-A ( 1 : 20 )



	Nr arkusza / Sheet nr	Ilość / Quantity	Materiał / Material	Masa / Weight	Podziałka / Scale
	6 / 14	1	S235	Nie dotyczy	1 : 20
Nazwa rysunku / Drawing title Rama góna Upper frame	Nr elementu / Item nr	Numer rysunku / Drawing number	Data / Date	Arkusz / Sheet	
Production Model VER_2_Rev_3	<b>A-3</b>	RG_ZL_01_02	21.11.2020	A3	

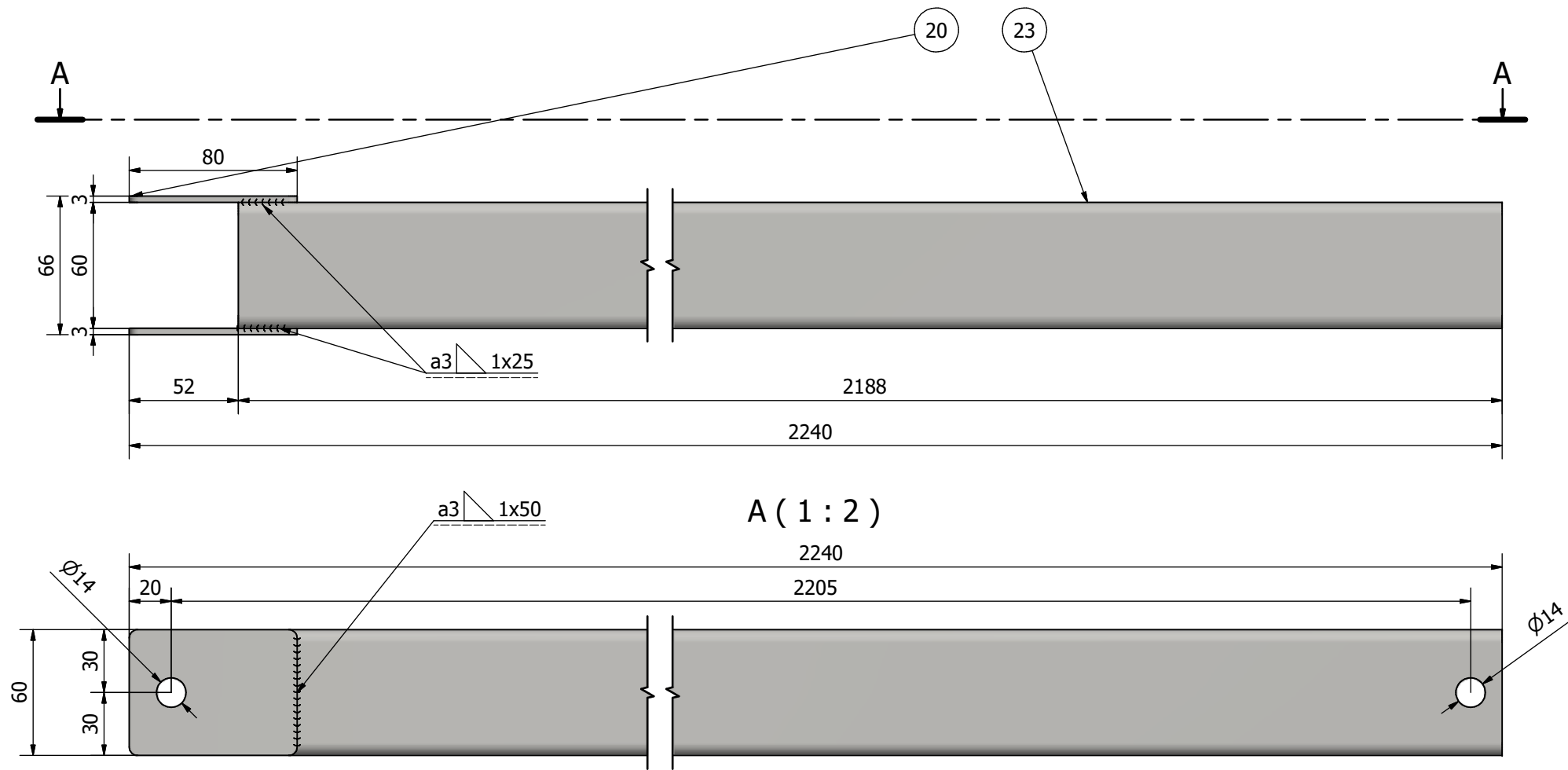

A ( 1 : 2 )

Lokalizacja elementu/  
Item location

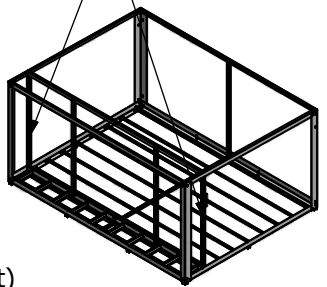

23	Słup pośredni	Middle column	SP_EL_006	1
20	Mocowanie słupa pośredniego	Middle column fastener	SP_EL_004	2
Nr	Nazwa rysunku	Drawing title	Numer części	Ilość szt.

Uwaga:

- wszystkie wymiary podano w [mm]
- tolerancje warsztatowe dla odchyłek wg PN-EN 20286-1
- element lakierować po spawaniu w kolor RAL7016 (antracyt)

	Nr arkusza / Sheet nr	Ilość / Quantity	Materiał / Material	Masa / Weight	Podziałka / Scale
	7 / 14	2	S235	8,0 kg	1 : 2
	Nazwa rysunku / Drawing title	Nr elementu / Item nr	Numer rysunku / Drawing number	Data / Date	Arkusz / Sheet
	Słup pośredni Middle column	<b>A-4</b>	SP_ZL_001	21.11.2020	A3
Production Model VER_2_Rev_3					

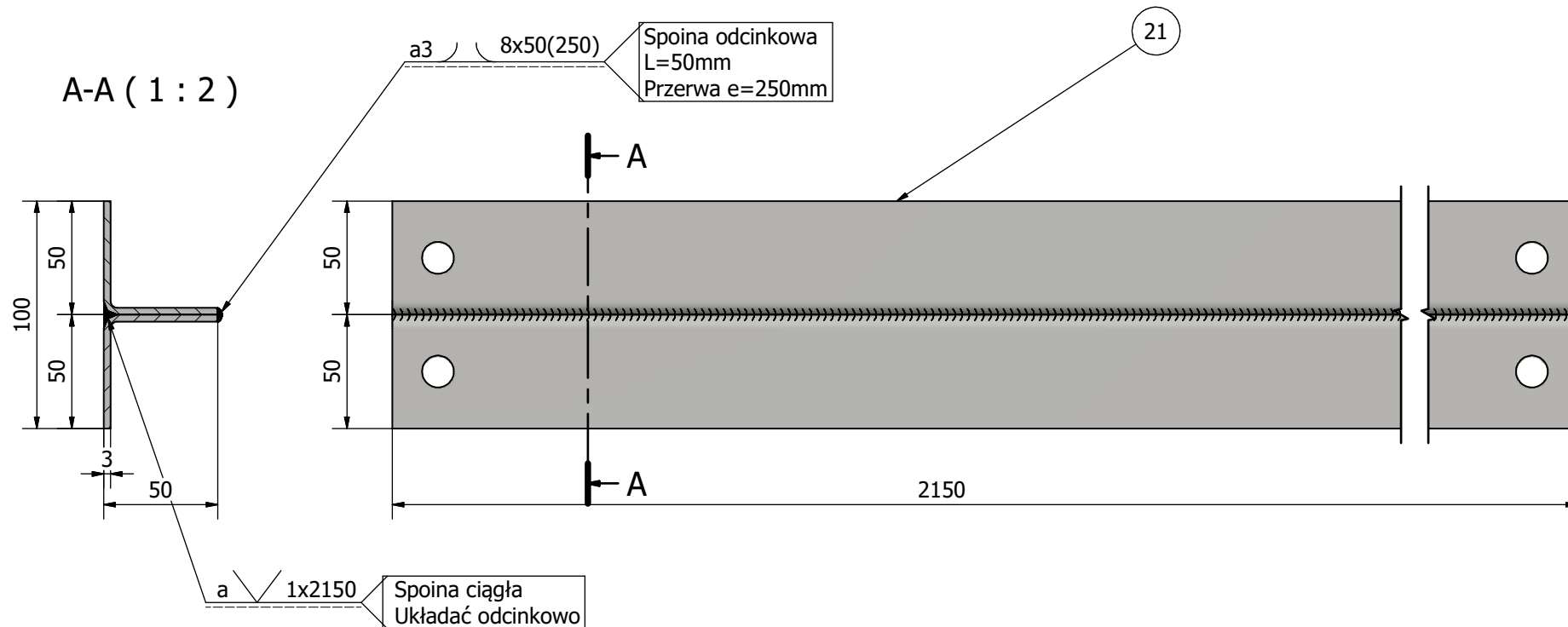

21	Słup pośredni tylny	Middle column - back	SP_EL_005	2
Nr	Nazwa rysunku	Drawing title	Numer części	Ilość szt.

Lokalizacja elementu/  
Item location

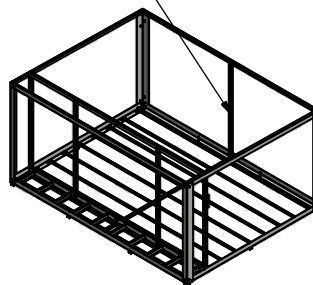

Uwaga:

- wszystkie wymiary podano w [mm]
- tolerancje warsztatowe dla odchyłek wg PN-EN 20286-1
- element lakierować po spawaniu w kolor RAL7016 (antracyt)

	Nr arkusza / Sheet nr	Ilość / Quantity	Materiał / Material	Masa / Weight	Podziałka / Scale
	8 / 14	1	S235	9,6 kg	1 : 2
Nazwa rysunku / Drawing title Słup pośredni tylny Middle column - back		Nr elementu / Item nr	Numer rysunku / Drawing number	Data / Date	Arkusz / Sheet
Production Model VER_2_Rev_3		<b>A-5</b>	SP_ZL_002	21.11.2020	A3



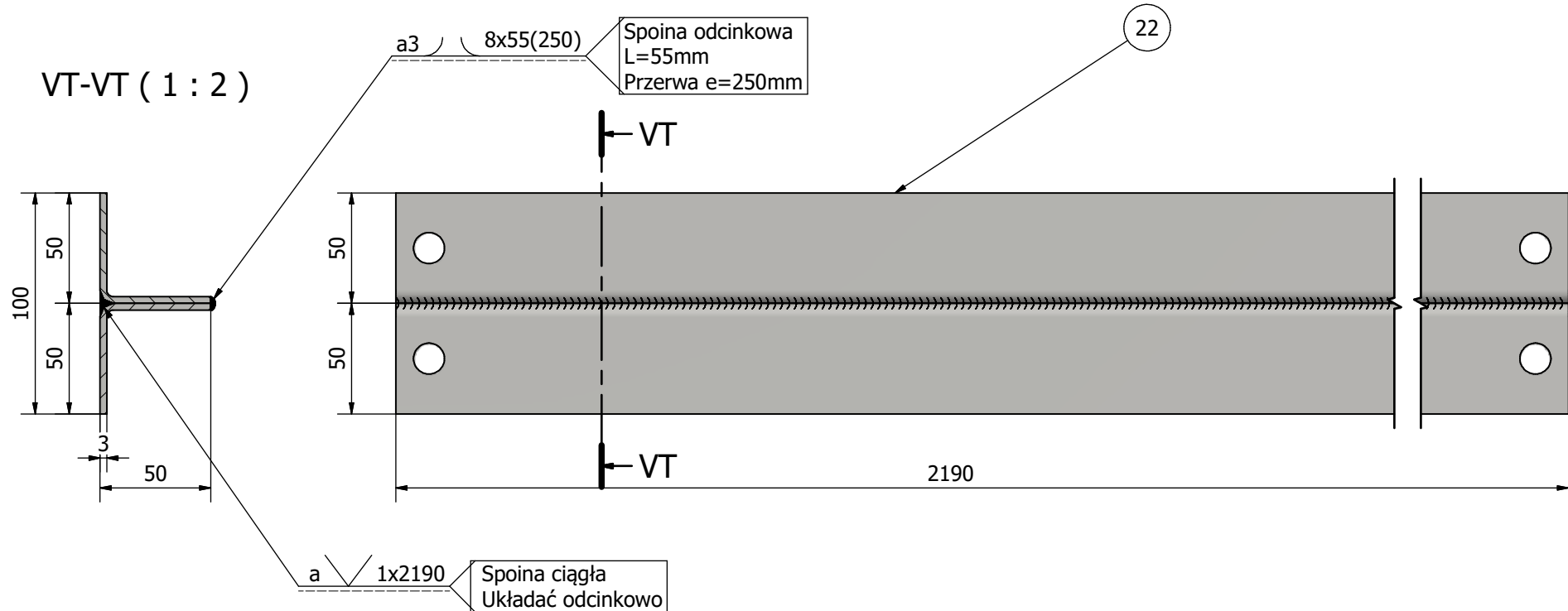

22	Słup pośredni przedni	Middle column - front	SP_EL_005_02	2
Nr	Nazwa rysunku	Drawing title	Numer części	Ilość szt.

Uwaga:

- wszystkie wymiary podano w [mm]
- tolerancje warsztatowe dla odchyłek wg PN-EN 20286-1
- element lakierować po spawaniu w kolor RAL7016 (antracyt)

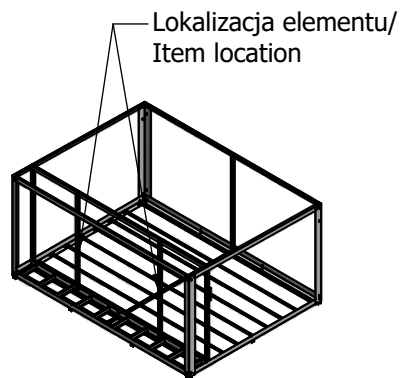

	Nr arkusza / Sheet nr	Ilość / Quantity	Materiał / Material	Masa / Weight	Podziałka / Scale
	9 / 14	2	S235	9,8 kg	1 : 2
Nazwa rysunku / Drawing title Słup pośredni przedni Middle column - front		Nr elementu / Item nr	Numer rysunku / Drawing number	Data / Date	Arkusz / Sheet
Production Model VER_2_Rev_3		<b>A-6</b>	SP_ZL_003	21.11.2020	A3

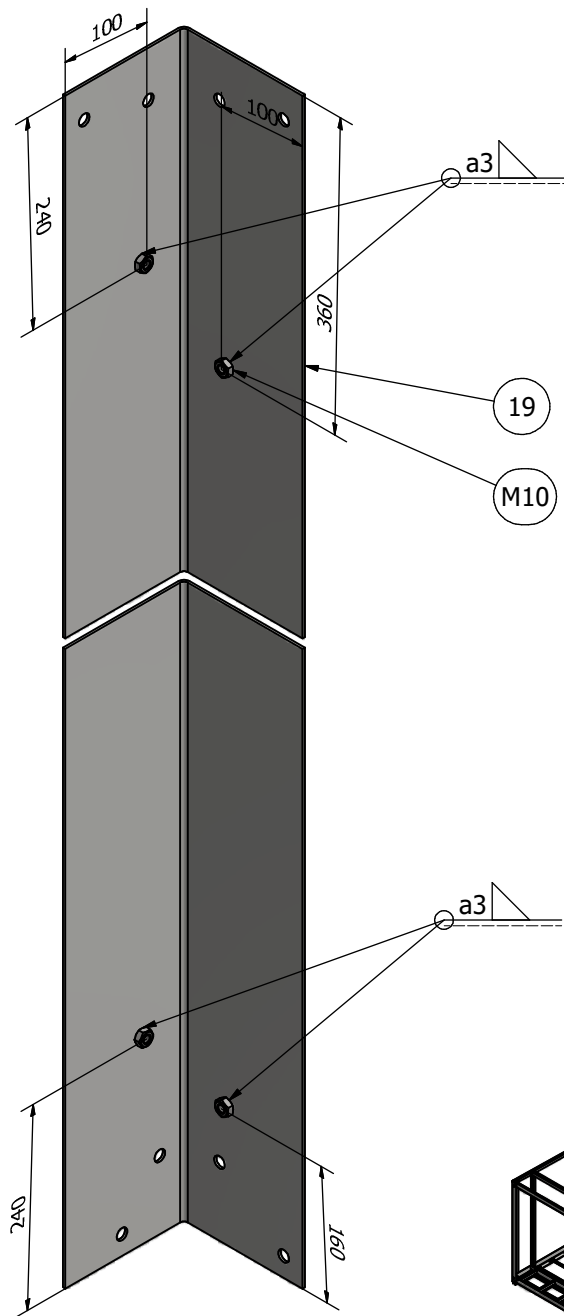

Lokalizacja elementu/  
Item location

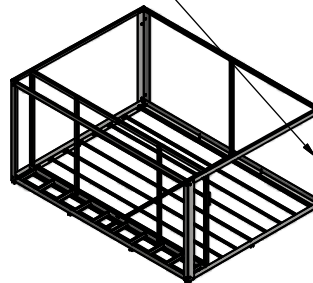

Uwaga:

- Do słupa dospawać nakrętki M10, kl. 8.
- Nakrętki spawane od wewnątrz słupa, centralnie w osi otworów
- wszystkie wymiary podano w [mm]
- tolerancje warsztatowe dla odchyłek wg PN-EN 20286-1
- element lakierować po spawaniu w kolor RAL7016 (antracyt)
- powierzchnie gwintowane zabezpieczyć, nie lakierować

M10	Nakrętka	Hexagon nut	DIN 934 - M10	4
19	Słup tylny prawy	Right back column	SP_EL_002_MIR	1
Nr	Nazwa rysunku	Drawing title	Numer części	Ilość szt.

	Nr arkusza / Sheet nr	Ilość / Quantity	Materiał / Material	Masa / Weight	Podziałka / Scale
	10 / 14	1	S235	Nie dotyczy	1 : 5
Nazwa rysunku / Drawing title Słup tylny prawy Right back column		Nr elementu / Item nr	Numer rysunku / Drawing number	Data / Date	Arkusz / Sheet
Production Model VER_2_Rev_3		<b>A-7</b>	SP_ZL_004	21.11.2020	A3

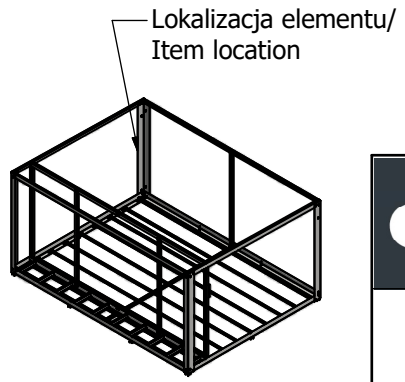
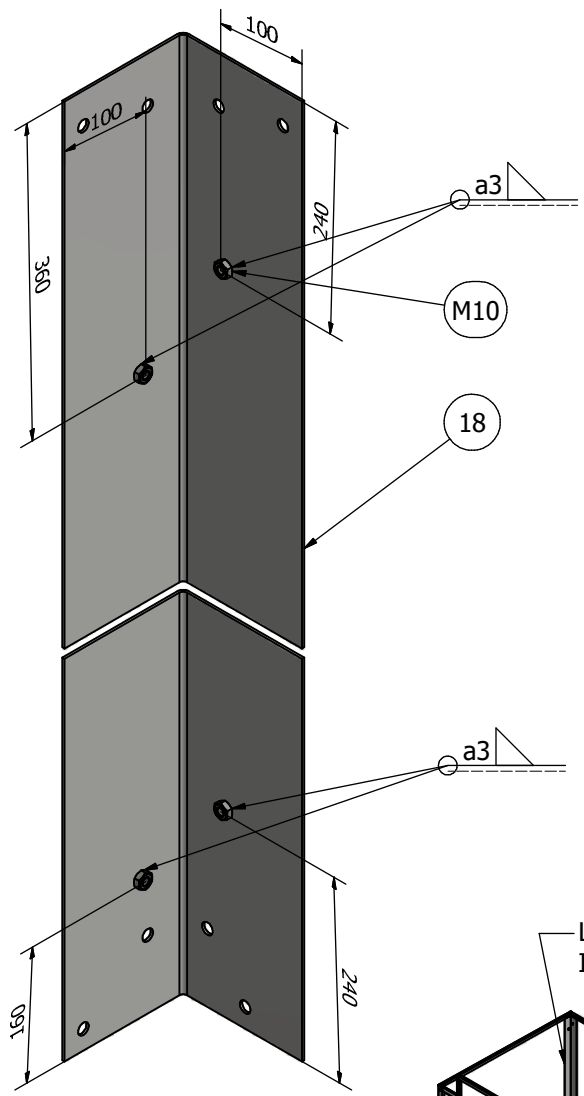

- Uwaga:
- Do słupa dospawać nakrętki M10, kl. 8.
  - Nakrętki spawane od wewnątrz słupa, centralnie w osi otworów
  - wszystkie wymiary podano w [mm]
  - tolerancje warsztatowe dla odchyłek wg PN-EN 20286-1
  - element lakierować po spawaniu w kolor RAL7016 (antracyt)
  - powierzchnie gwintowane zabezpieczyć, nie lakierować

M10	Nakrętka	Hexagon nut	DIN 934 - M10	4
18	Słup tylny lewy	Left back column	SP_EL_002	1
Nr	Nazwa rysunku	Drawing title	Numer części	Ilość szt.

	Nr arkusza / Sheet nr	Ilość / Quantity	Materiał / Material	Masa / Weight	Podziałka / Scale
	11 / 14	1	S235	Nie dotyczy	1 : 5
Nazwa rysunku / Drawing title Słup tylny lewy Left back column		Nr elementu / Item nr	Numer rysunku / Drawing number	Data / Date	Arkusz / Sheet
Production Model VER_2_Rev_3		<b>A-8</b>	SP_ZL_005	21.11.2020	A3

A-A ( 1 : 2 )

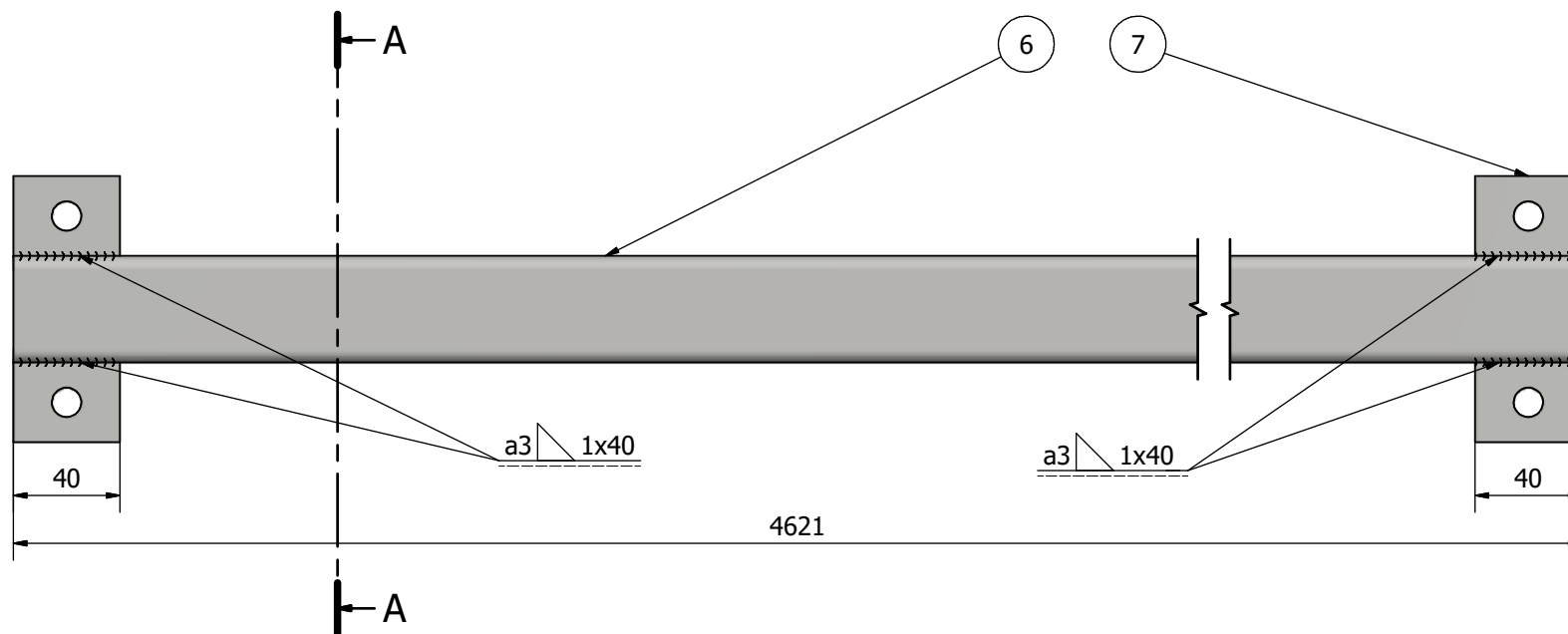
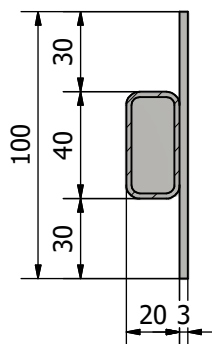

7	Mocowanie belki podporowej podłogi	Bottom longitudinal beam mount - flooring support	RD_EL_004	2
6	Belka dolna podłużna podporowa podłogi	Bottom longitudinal beam - flooring support	RD_EL_003	1
Nr	Nazwa rysunku	Drawing title	Numer części	Ilość szt.

Lokalizacja elementu/  
Item location

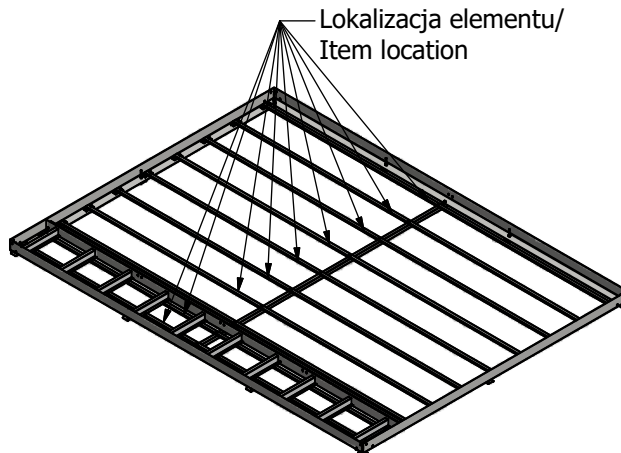

Uwaga:

- wszystkie wymiary podano w [mm]
- tolerancje warsztatowe dla odchyłek wg PN-EN 20286-1
- element lakierować po spawaniu w kolor RAL7016 (antracyt)

	Nr arkusza / Sheet nr	Ilość / Quantity	Materiał / Material	Masa / Weight	Podziałka / Scale
	12 / 14	10	S235	7,8 kg	1 : 2
Nazwa rysunku / Drawing title Belka dolna podłużna podporowa podłogi Bottom longitudinal beam - flooring support		Nr elementu / Item nr	Numer rysunku / Drawing number	Data / Date	Arkusz / Sheet
Production Model VER_2_Rev_3		<b>A-9</b>	RD_ZL_002	07.11.2020	A3

Po zespawaniu i polakierowaniu  
stopę regulowaną uzupełnić o nakrętki i  
podkładki.  
Złożony element oznaczony nr A-11

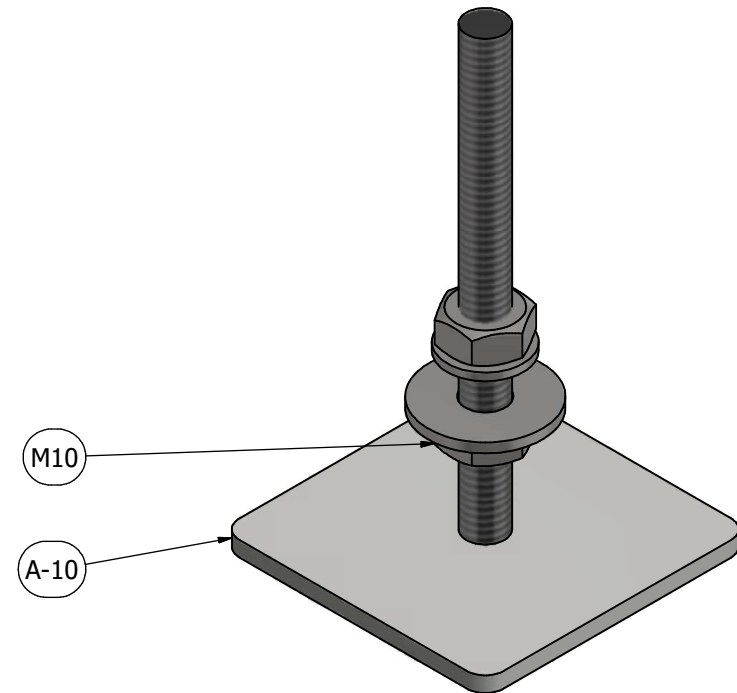
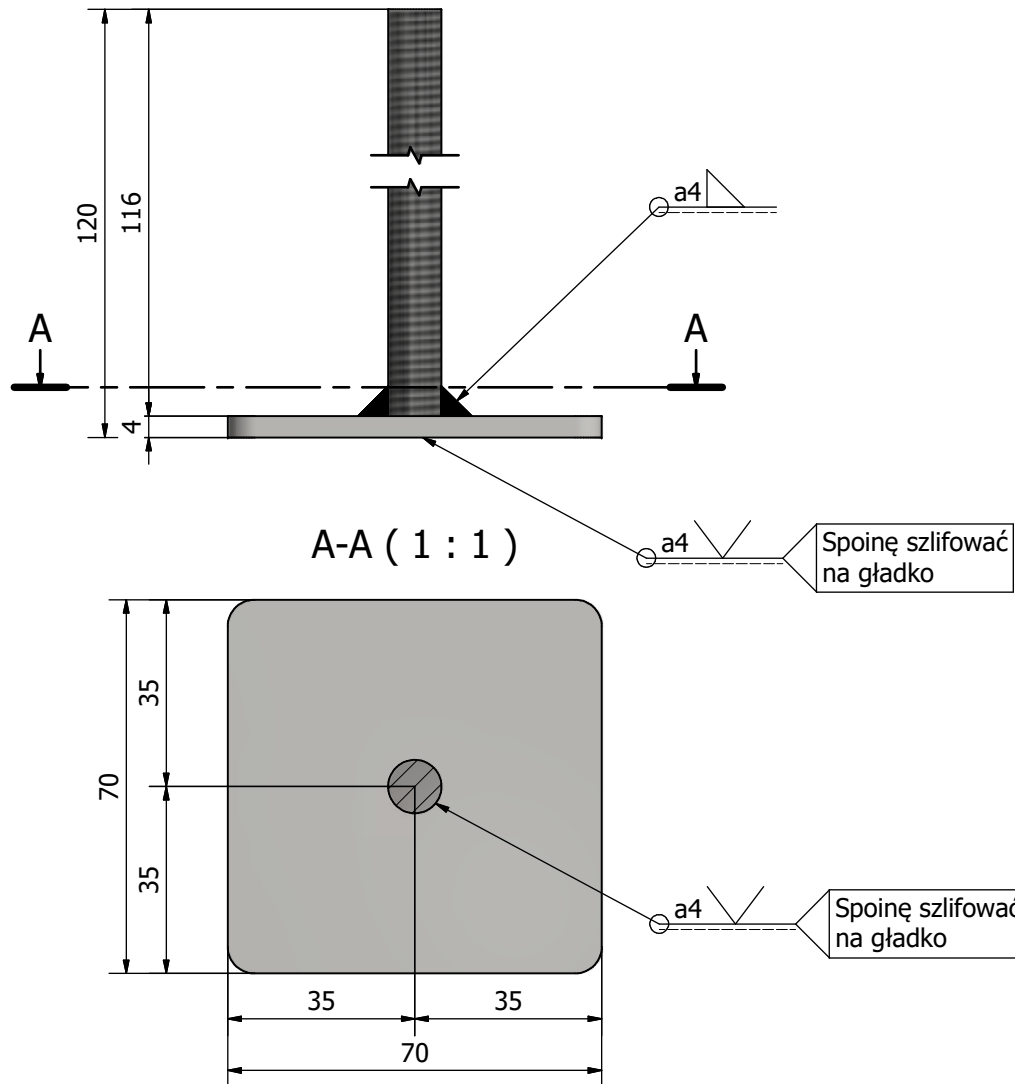

Zestawienie na jedną stopę regulowaną

M10	Nakrętka	Hexagon nut	DIN 934 - M10	2
	Podkładka	Plain washer	DIN 125 - A 10,5	1
	Podkładka	Plain washer	DIN 9021 - 10,5	1
A-10	Podstawa stopy regulowanej	Adjustable support base	PODPORA_ZL_01	1
Nr	Nazwa rysunku	Drawing title	Numer części	Ilość szt.

**Uwaga:**

- wszystkie wymiary podano w [mm]
- tolerancje warsztatowe dla odchyłek wg PN-EN 20286-1
- element lakierować po spawaniu w kolor RAL7016 (antracyt)
- powierzchnie gwintowane zabezpieczyć, nie lakierować

	Nr arkusza / Sheet nr	Ilość / Quantity	Materiał / Material	Masa / Weight	Podziałka / Scale
	13 / 14	10	S235	Nie dotyczy	1 : 1
Nazwa rysunku / Drawing title Podstawa stopy regulowanej Adjustable support base		Nr elementu / Item nr	Numer rysunku / Drawing number	Data / Date	Arkusz / Sheet
Production Model VER_2_Rev_3		<b>A-10</b>	PODPORA_ZL_01	07.11.2020	A3

A ( 1 : 2 )

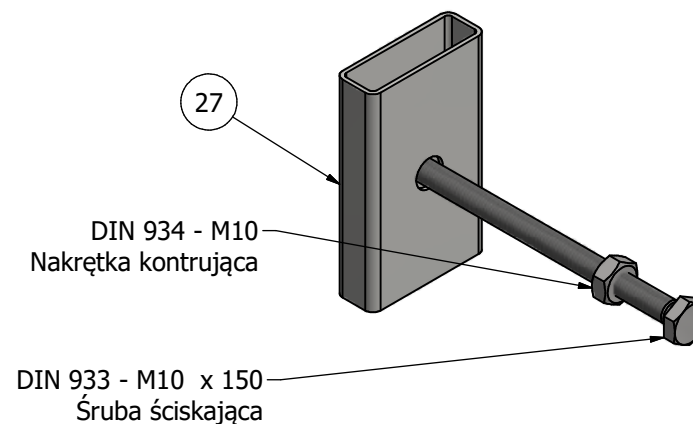
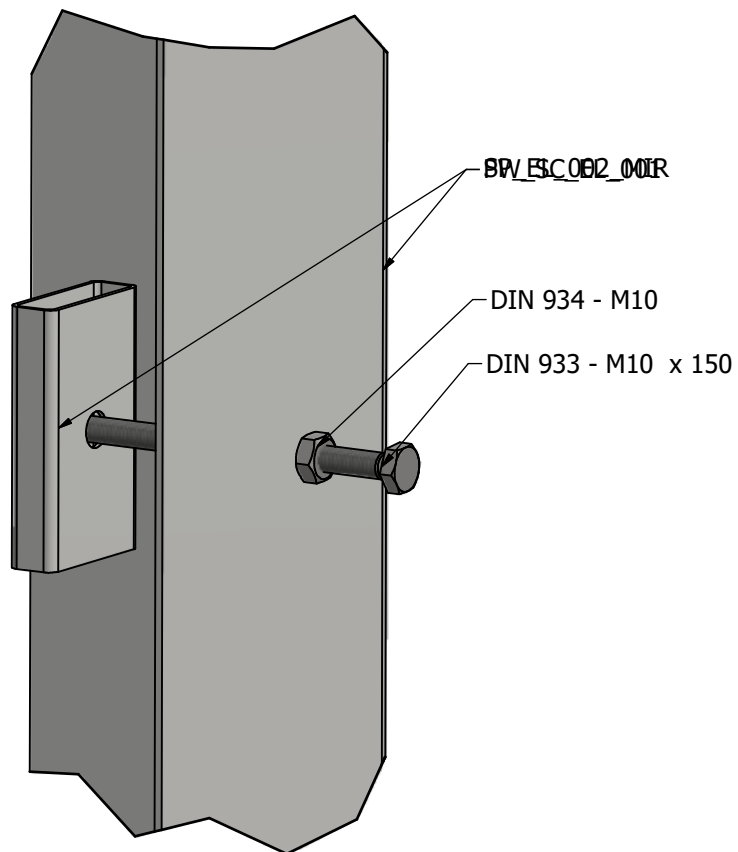

**UWAGA:**

- wspornik mocować na etapie montażu paneli ściennym

**Kolejność i sposób montażu:**

- śrubę M10x150 uzbroić w nakrętkę M10 i wkręcić w przygotowany w słupie otwór
- na śrubę od wewnętrznej strony nałożyć el. nr 27
- za pomocą śruby ścisnąć panele ścienne do odpowiedniego ułożenia
- za pomocą nakrętki M10 kontrolować śrubę
- nadmiar śruby od zewnętrznej strony ściąć
- na pozostawioną nakrętkę M10 (konstrującą) nałożyć zabezpieczenie z tworzywa

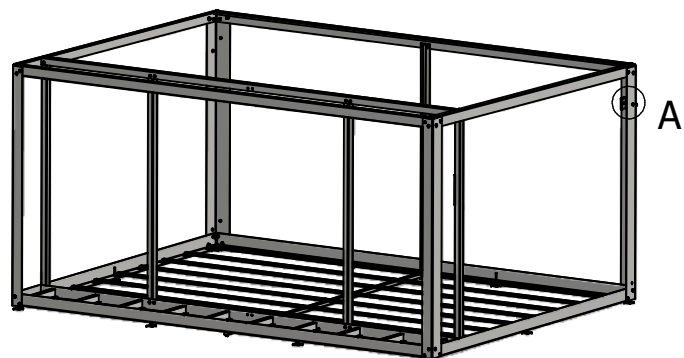

	Nr arkusza / Sheet nr	Ilość / Quantity	Materiał / Material	Masa / Weight	Podziałka / Scale
	14 / 14	8	Stal	Nie dotyczy	1 : 2
Nazwa rysunku / Drawing title	Nr elementu / Item nr	Numer rysunku / Drawing number	Data / Date	Arkusz / Sheet	
Wspornik do kompresji paneli ściennych ze śrubą Bumper for wall panel compression including the bolt	<b>A-12</b>	PW_PIR_SC_ZL_01	21.11.2020	A3	
Production Model VER_2_Rev_3					